





3



ANALIZA DEKORACJI ARCHITEKTONICZNEJ

- 
- W zależności od epoki drzwi wejściowe otrzymywały ozdobne portale i obramienia, zróżnicowane pod względem architektonicznym

- 
- Analizę architektury należy rozpocząć od [fasady](#), czyli od frontu z racji jego reprezentatywnego charakteru, potem opisać pozostałe elewacje i przejść do charakterystyki wnętrza. W architekturze charakterystyka ta obejmuje [portal](#) wraz z jego elementami, obramienia okien i ich wypełnienie, zastosowane podziały pionowe (porządki i sposób konstrukcji [kolumn](#), półkolumn, [pilastrów](#), skarp), podziały poziome ([fryzy](#) i [gzymsy](#)) oraz zwieńczenia ([szczyty](#), [frontony](#) w postaci [przyczółków](#), [blend](#), [sterczyn](#)), [attykę](#), [nisze](#) i wnęki. Należy także opisać dekorację rzeźbiarską, jej rodzaj (rzeźba pełnoplastyczna, płaskorzeźba, [relief](#)), rozpoznać pojawiające się ornamenty. We wnętrzu ważną rolę pełni także dekoracja malarska: malowidła ścienne, malarstwo iluzjonistyczne, witraże, mozaiki

Portal romański

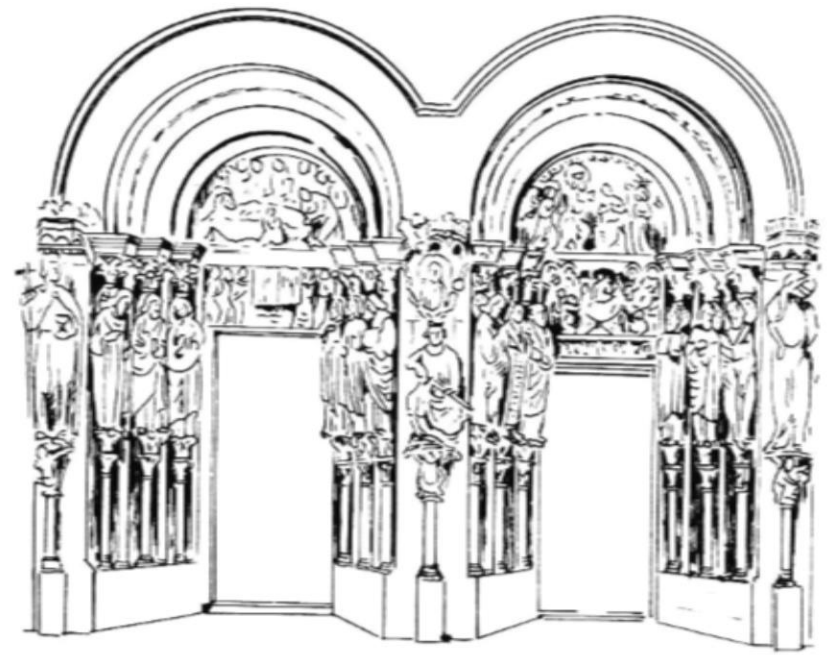
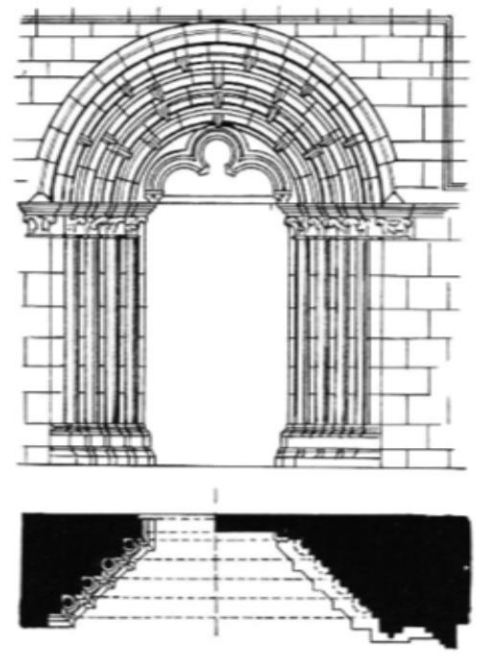
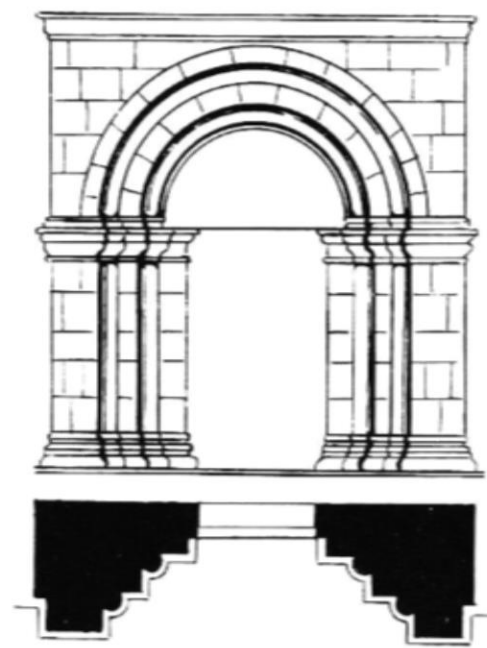
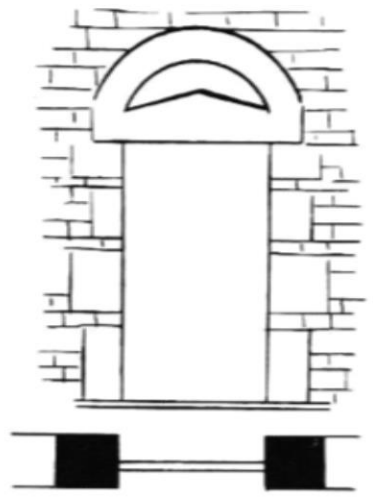

Portal gotycki

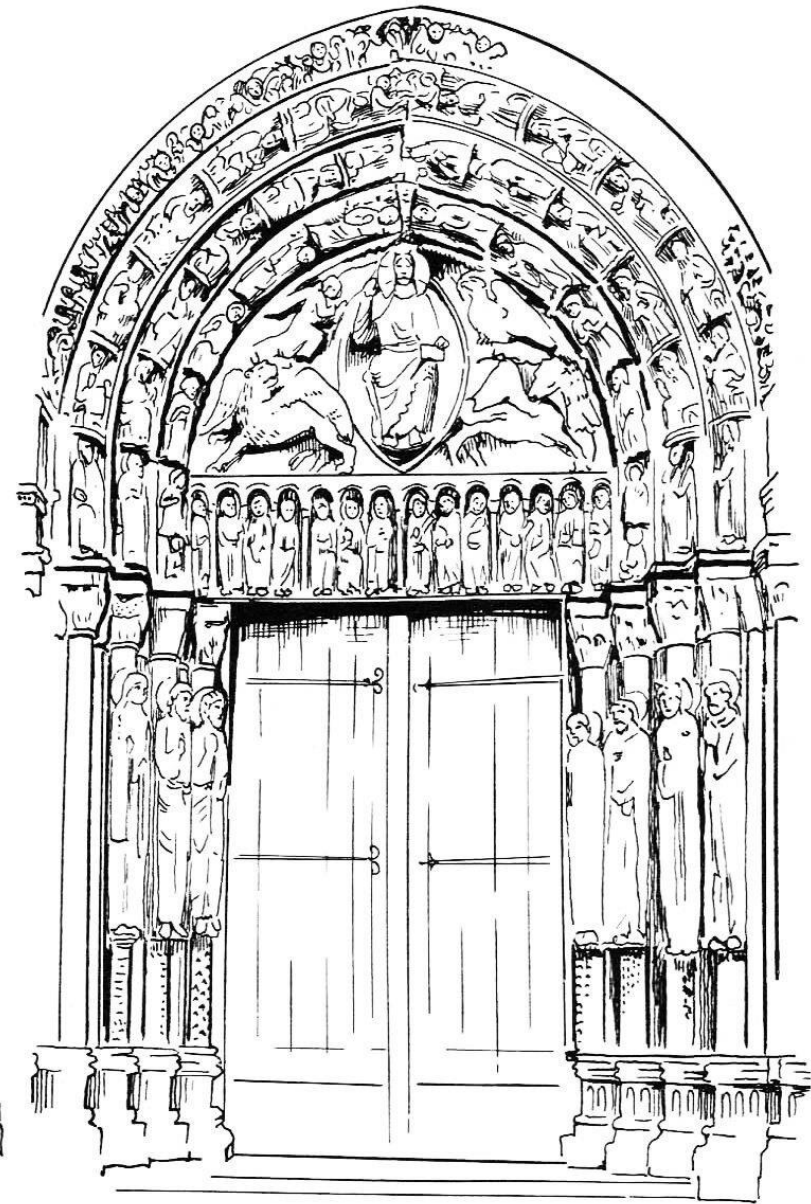
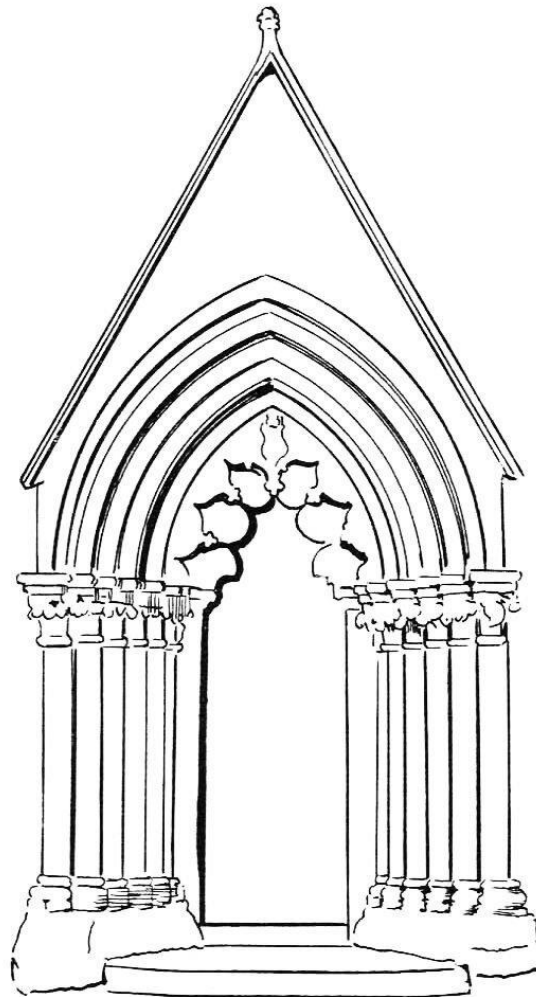

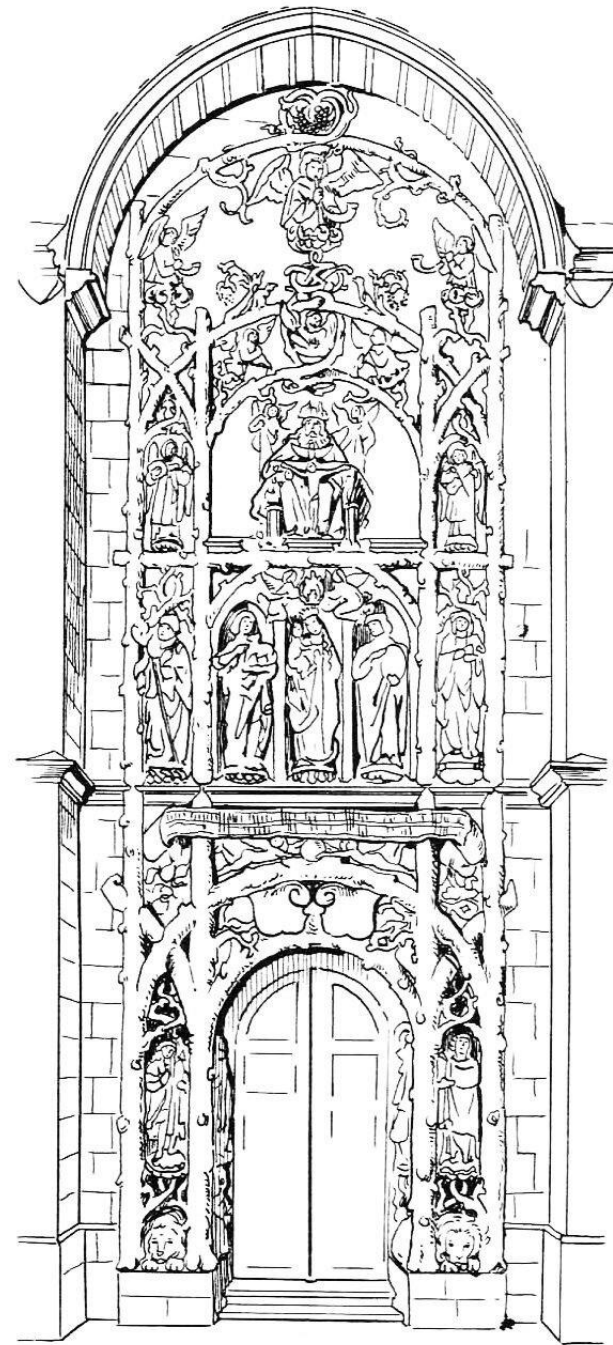
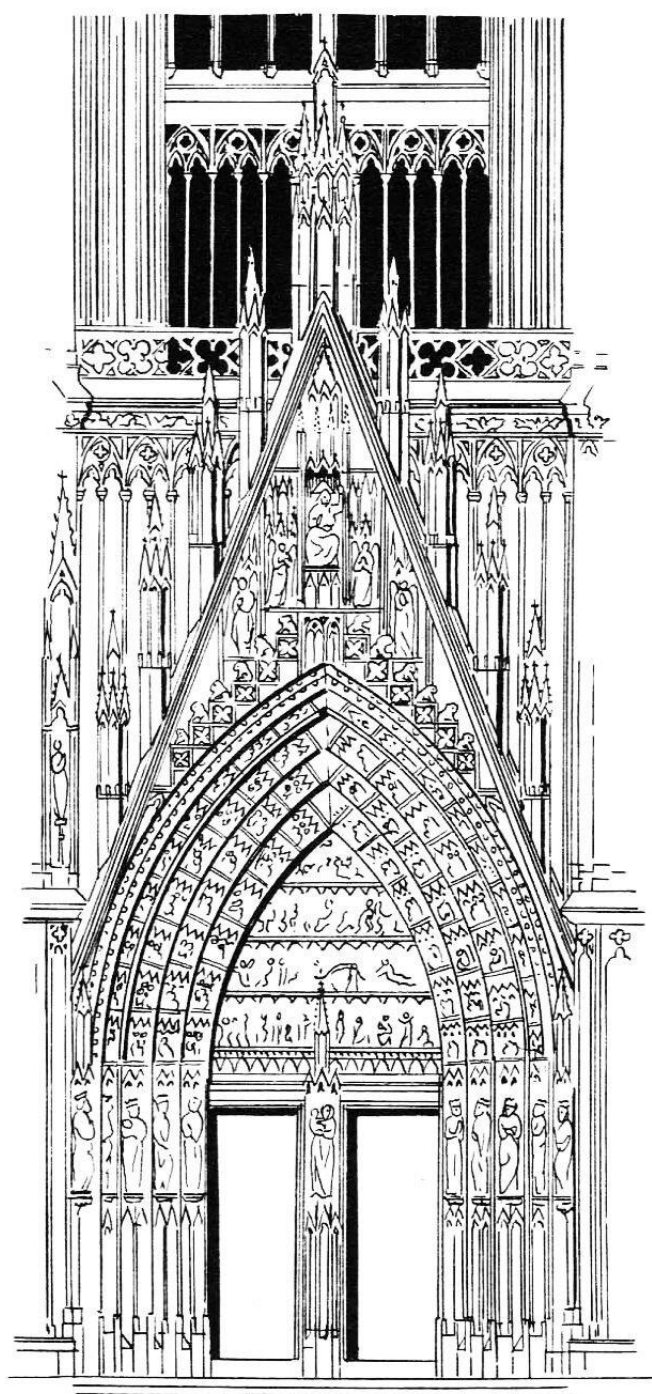

Portal renesansowy

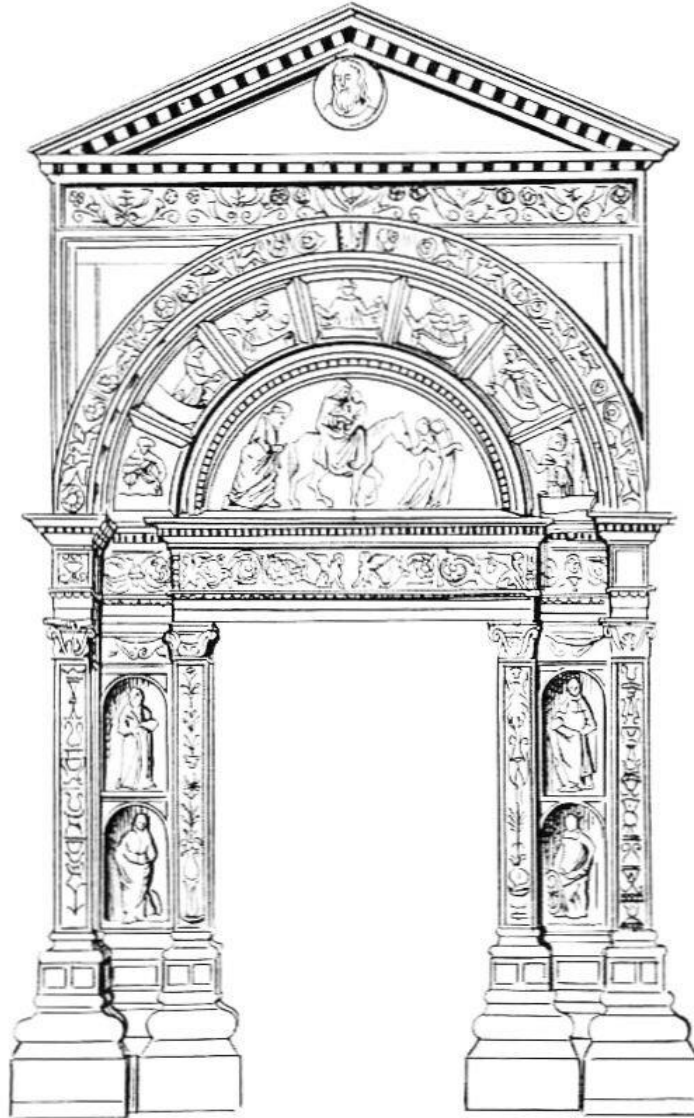

Portal barokowy

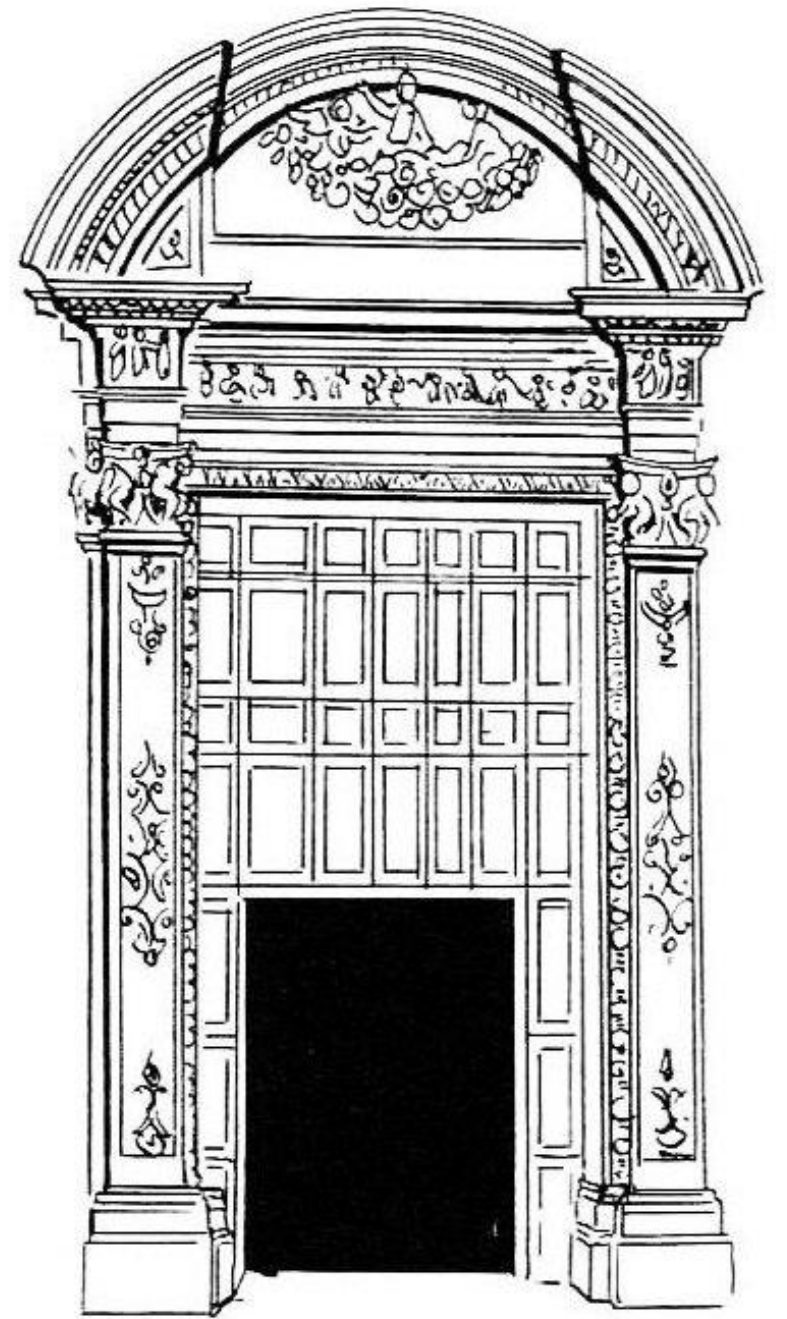
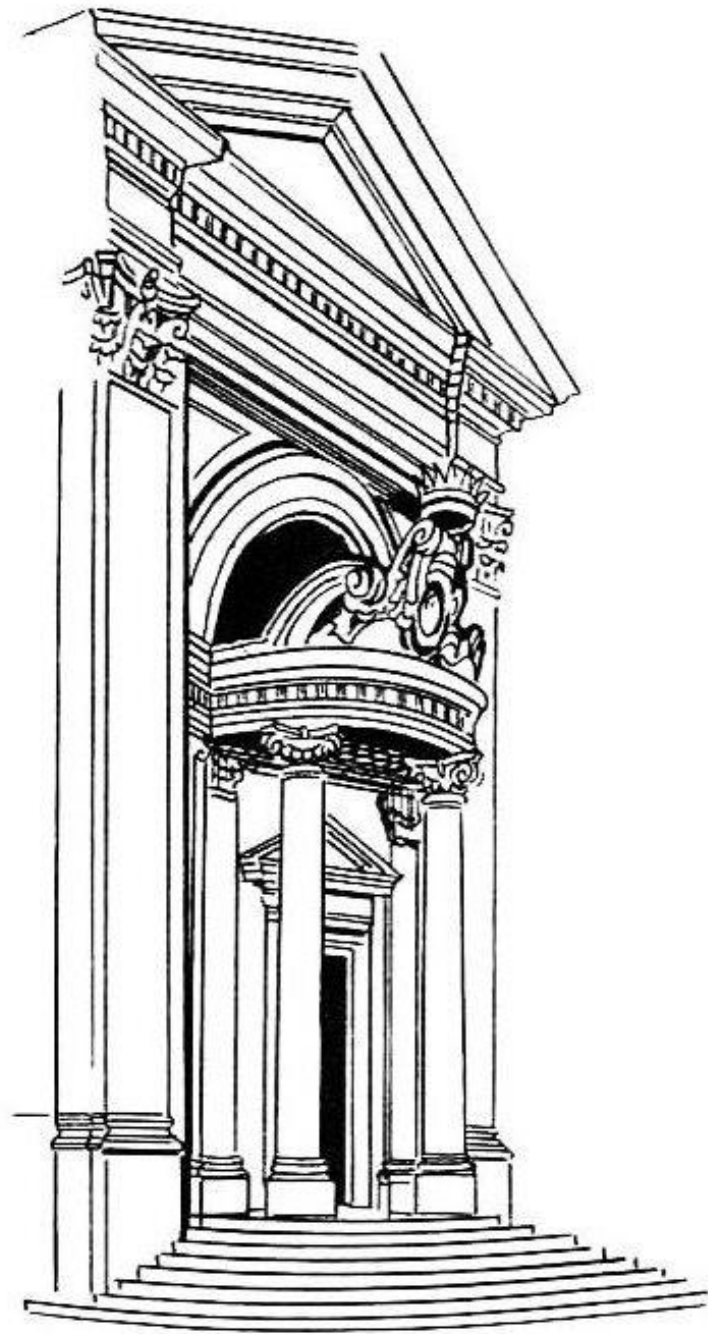

rokoko



PORTAL KLASYCYSTYCZNY



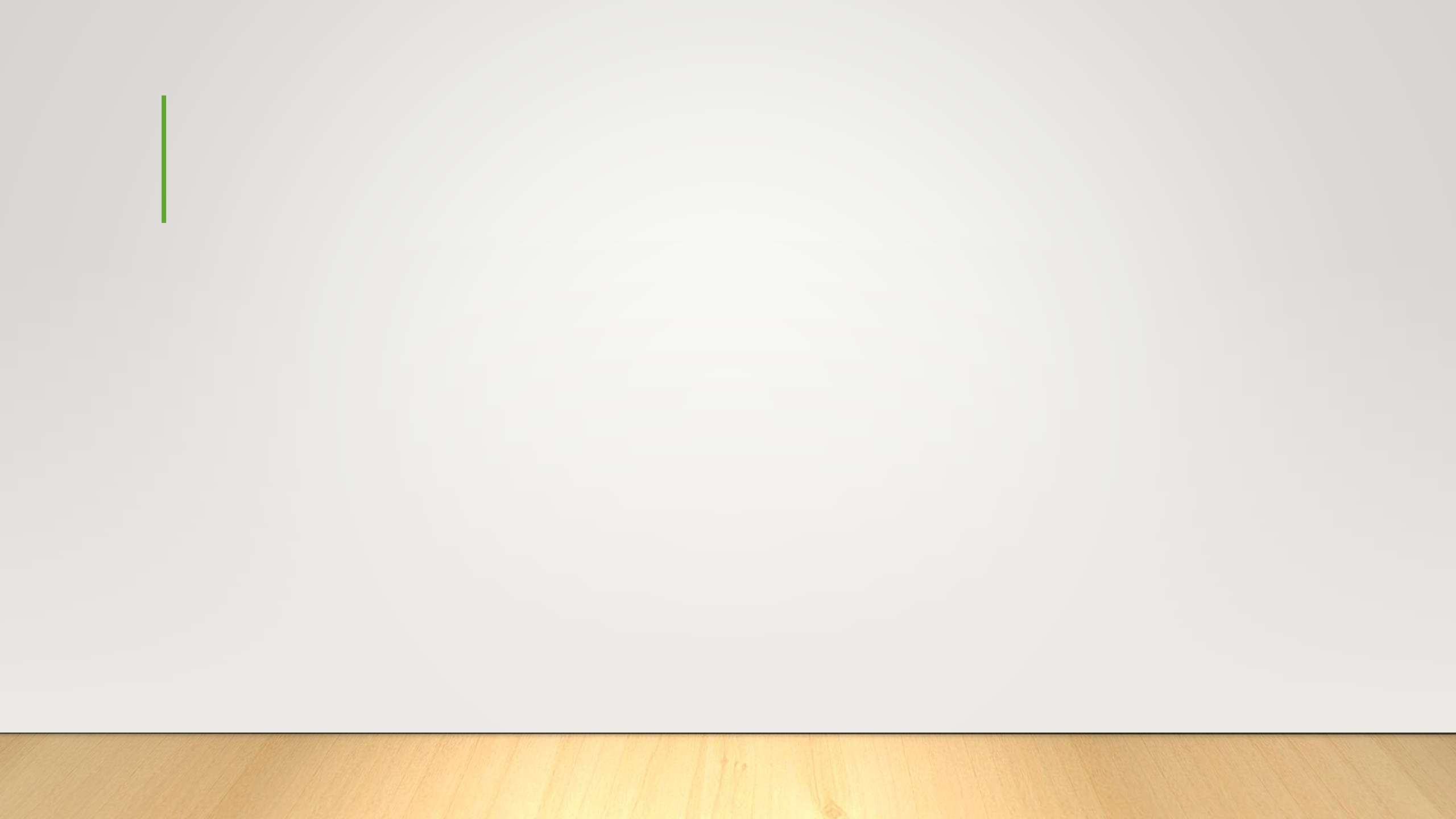

SECESJA

- W wielu przypadkach ponad drzwiami znajdowały się nadświetla o różnym wykroju, czasami skonstruowane w formie samodzielnych małych okienek z mniej lub bardziej bogato zdobionym obramieniem. Nadświetla często dekorowane były witrażami. Niektóre z nich tworzone były przez najwyższej klasy artystów jak Wyspiański. Większość drzwi z okresu secesji to arcydzieła sztuki stolarstwa i snycerki, a czasem także metaloplastyki.







egipska



dorycka



jońska



koryncka



romańska



gotycka



renesansowa



barokowa

głowice

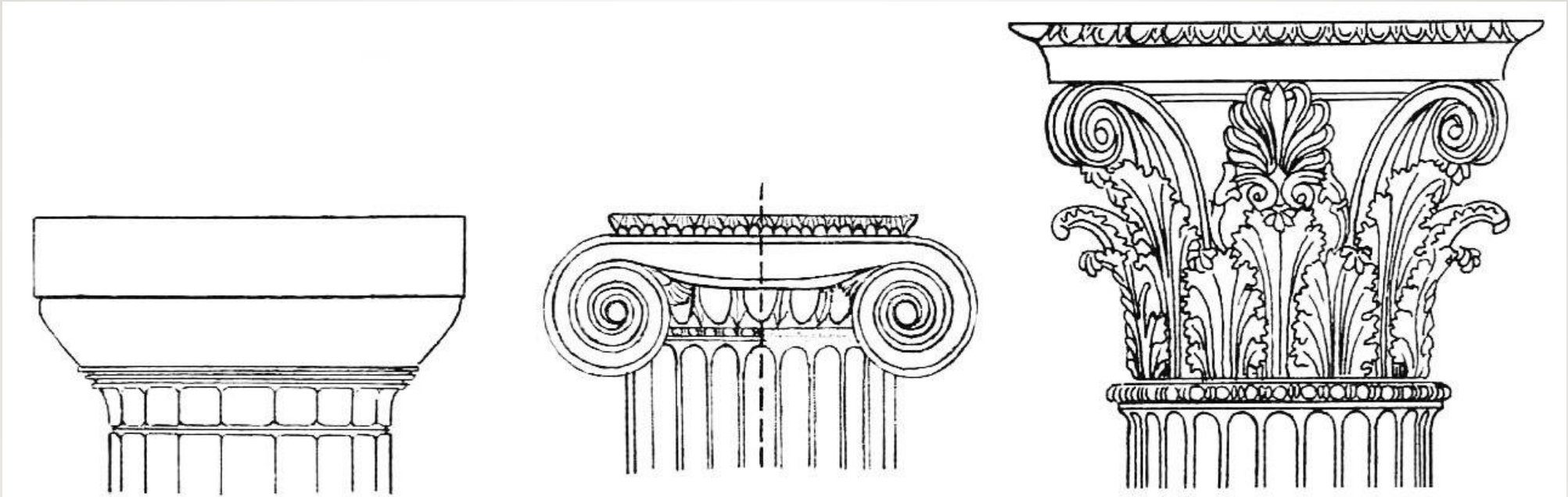

Głowica gotycka

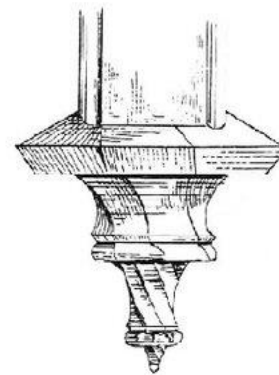
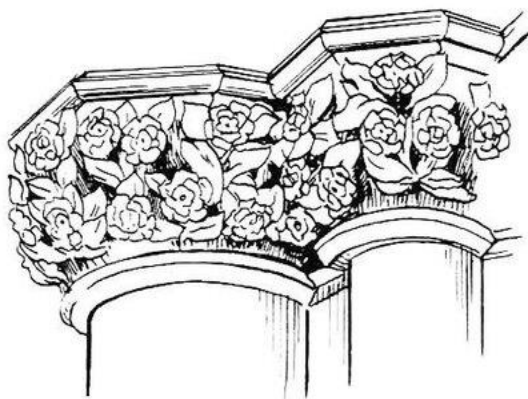
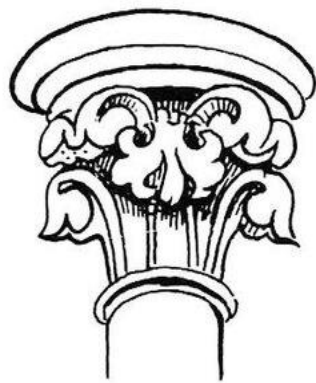
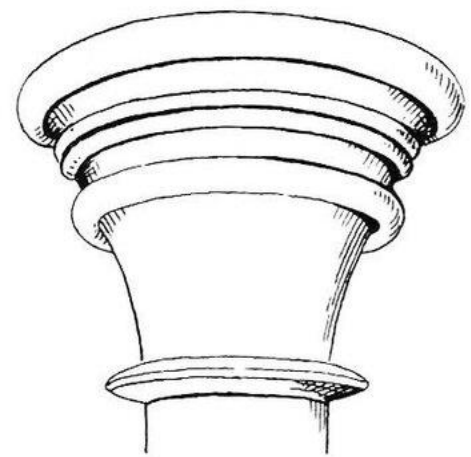

Główce renesansowe i manierystyczne

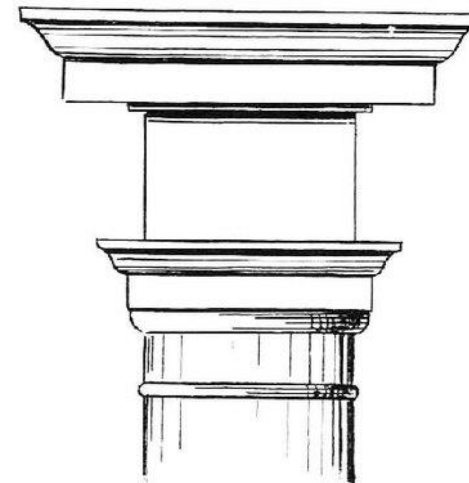
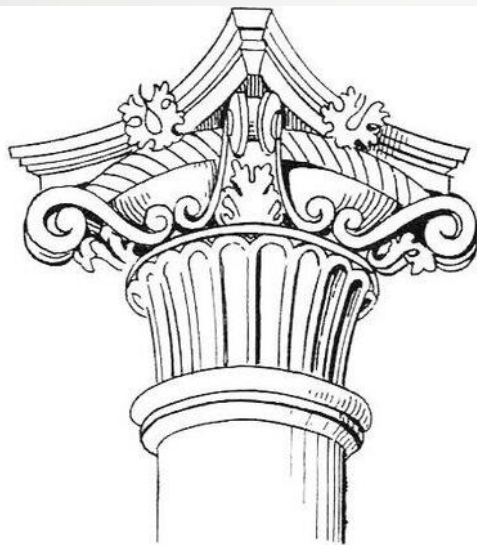
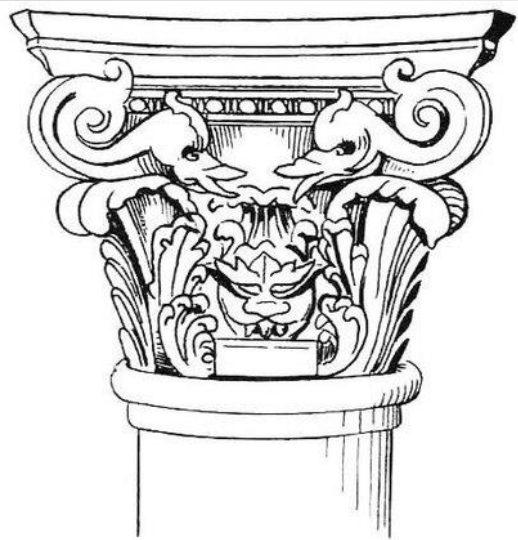

Główce barokowe

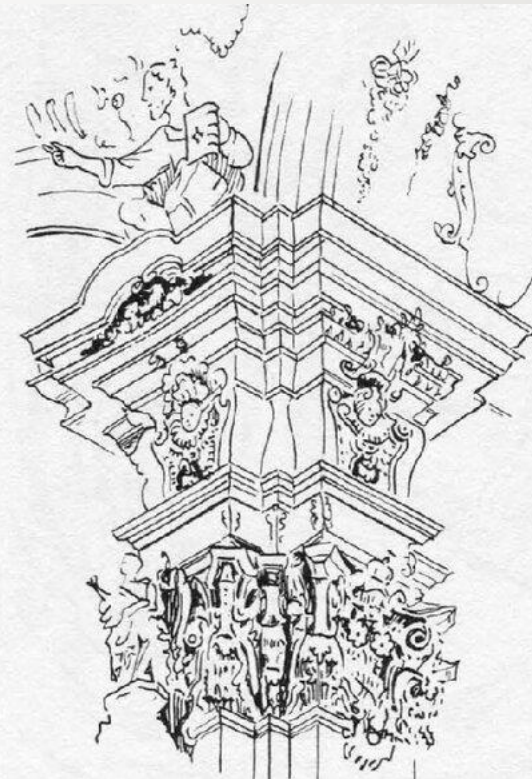
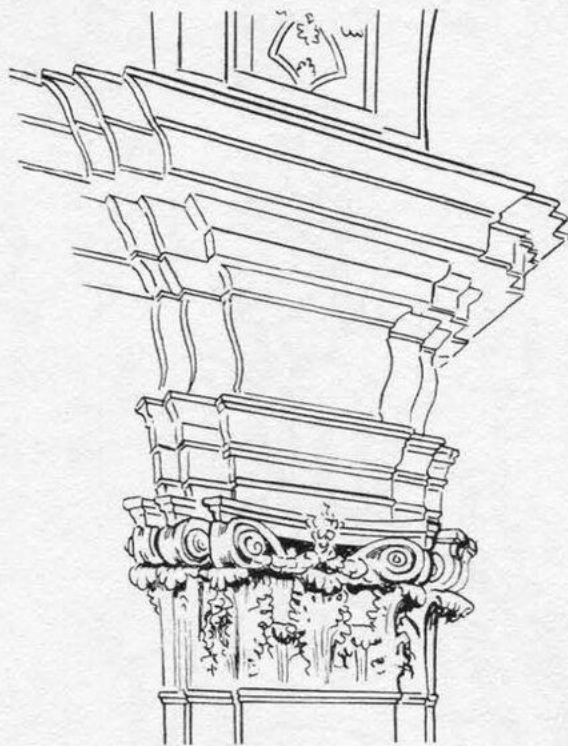

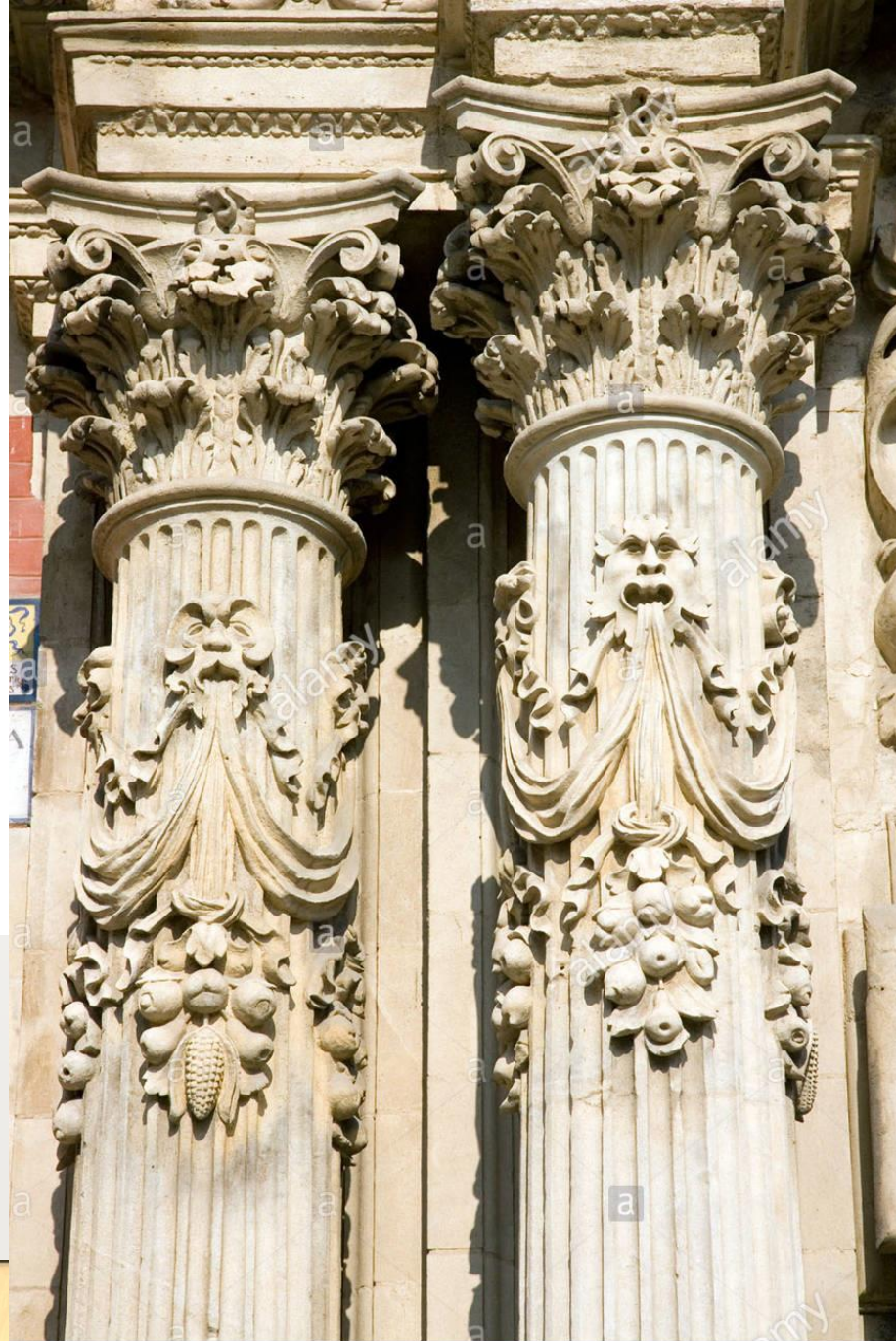
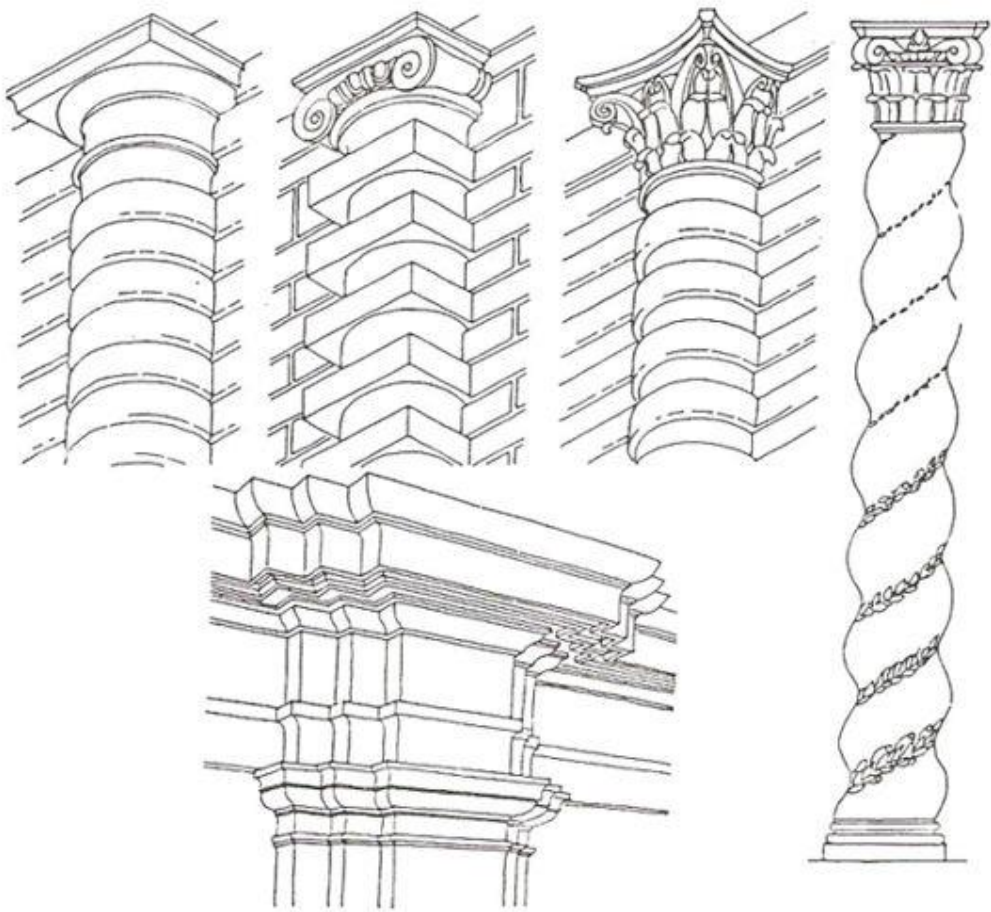



**Barokowa kolumna
św. Trójcy w Rynku - Świdnica**

Głowica secesyjna

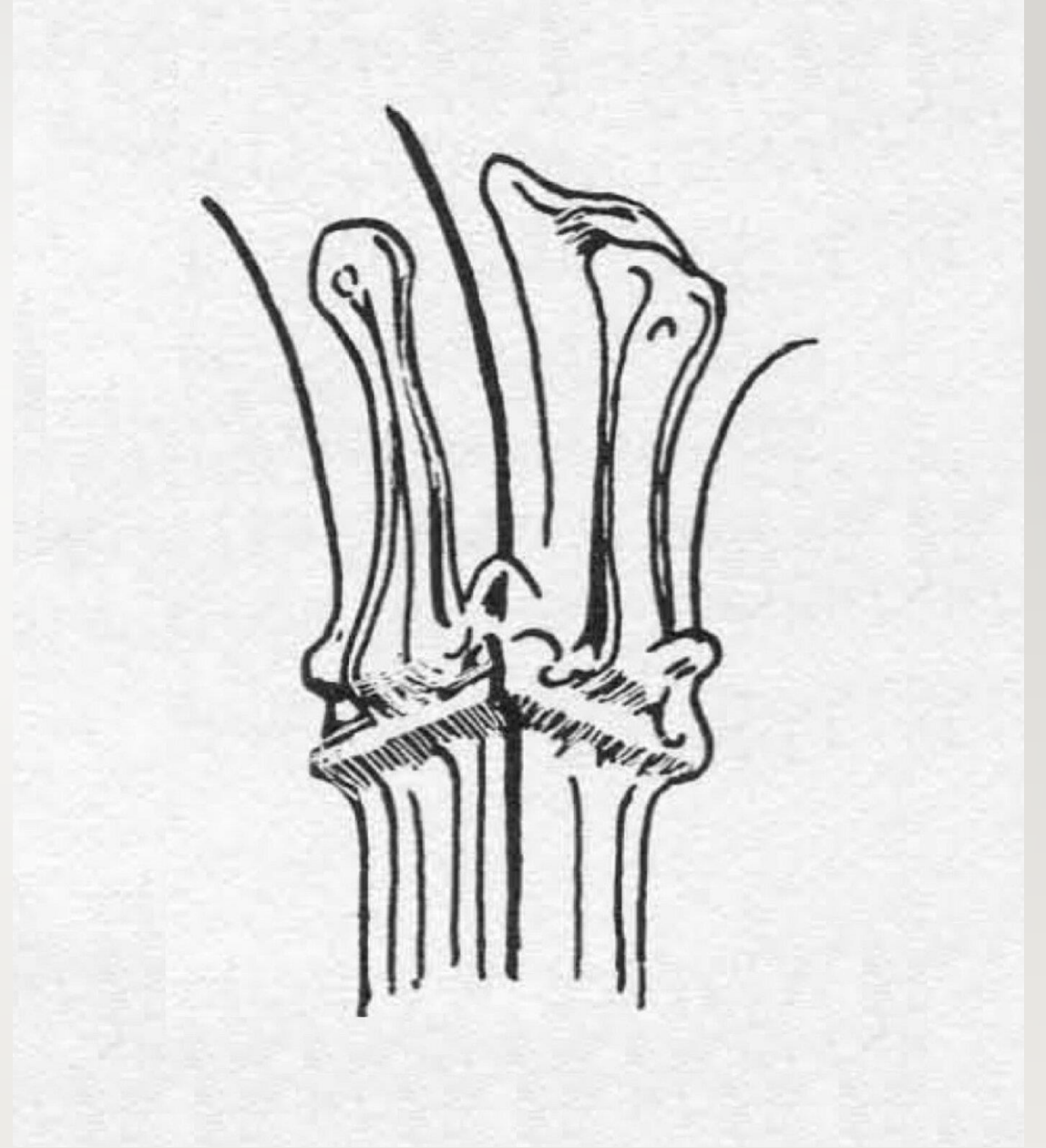

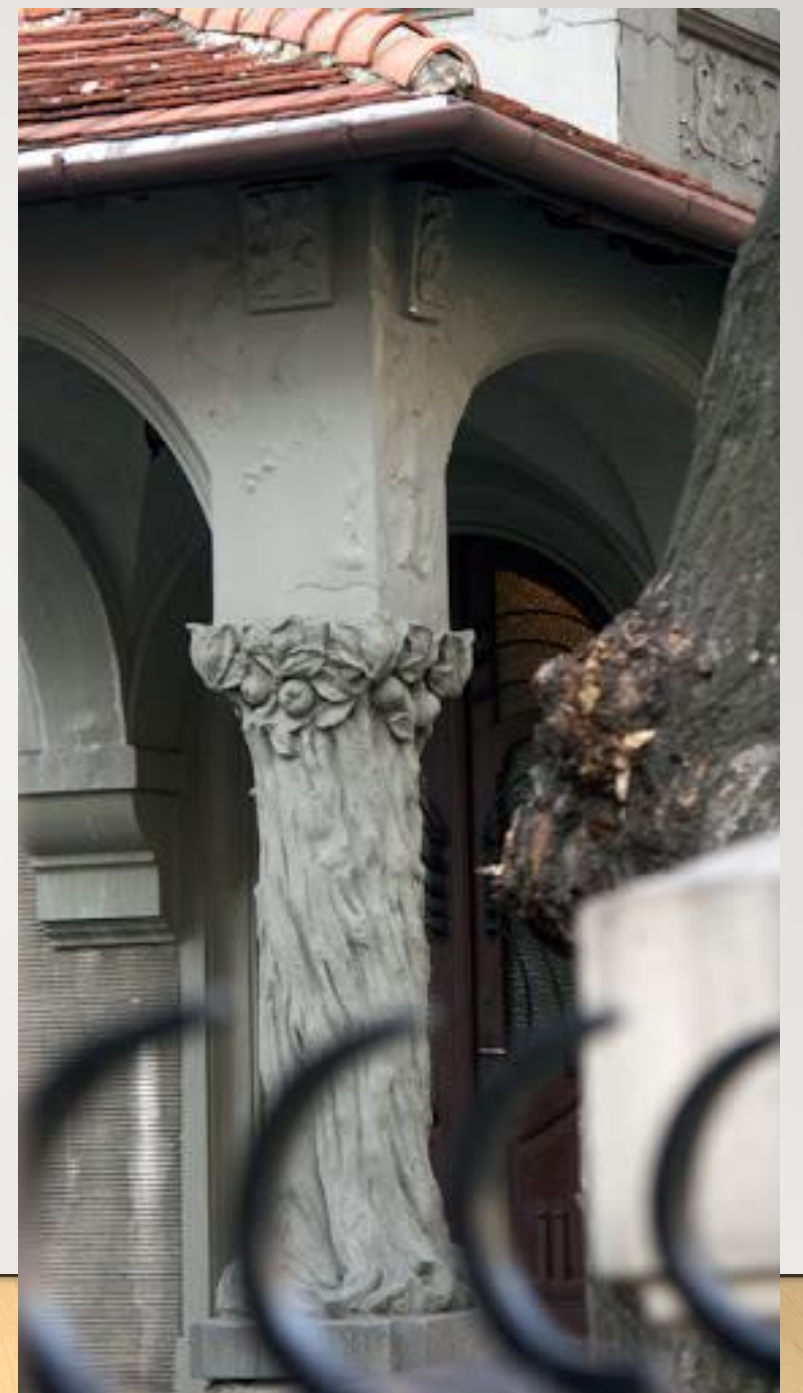

okno

Początkowo otwór w ścianie spełniał rolę prymitywnego okna. Później zaczęto go wypełniać zwierzęcą skórą, drewnem czy tkaniną. Dodano następnie **okiennice**, które można było zamykać i otwierać. Z czasem funkcją okna było nie tylko umożliwienie dostępu światła do wnętrza, ale ochrona przed czynnikami atmosferycznymi. Okna pełniły też funkcję dekoracyjną, wzbogacając formę architektoniczną elewacji budynku. Z czasem w świetle okna zaczęto montować pionowe przegrody, **słupki**, które łączyły kawałki szkła za pomocą **ołowiu**. Po raz pierwszy **szkło** do okien zastosowali Rzymianie. Szklane okna były preferowane przez Europejczyków, podczas gdy okna papierowe, bardziej ekonomiczne, stosowane były w starożytnych Chinach, Korei i Japonii. W Anglii okno szklane weszło w powszechne użycie z początkiem siedemnastego wieku.

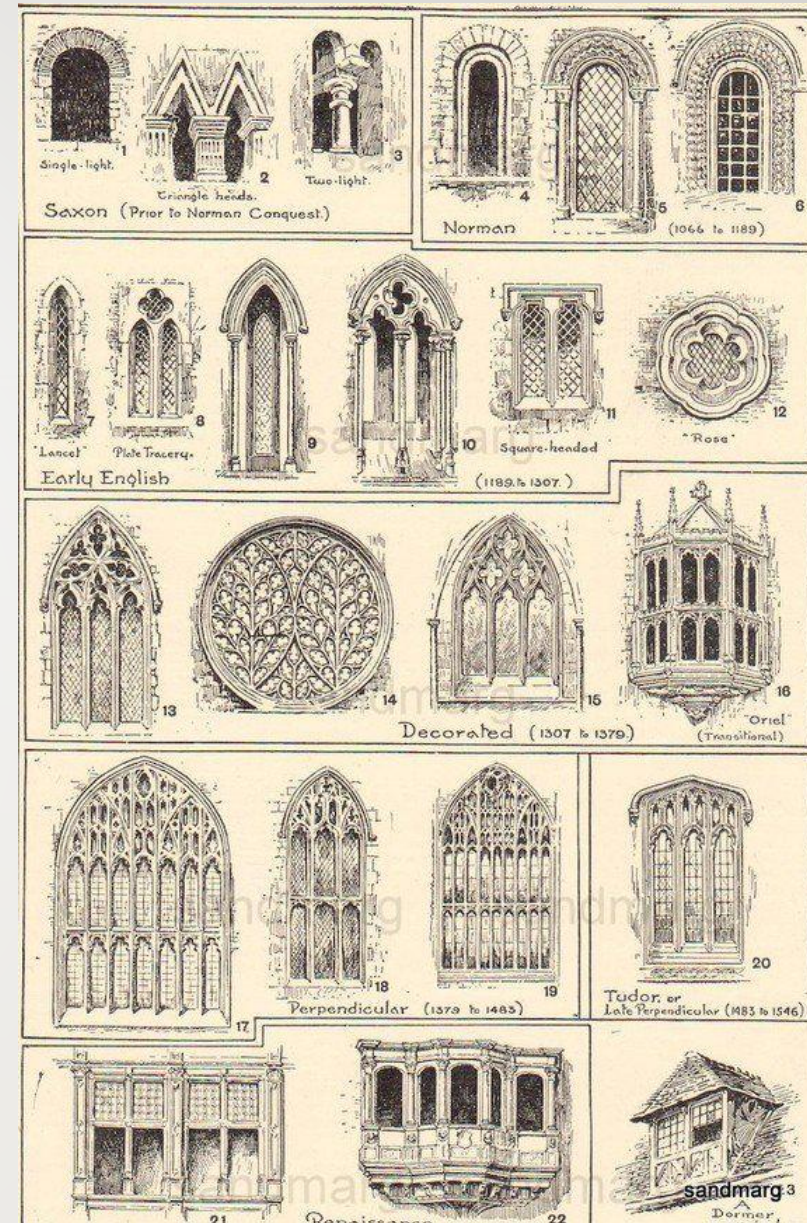

GOTYK

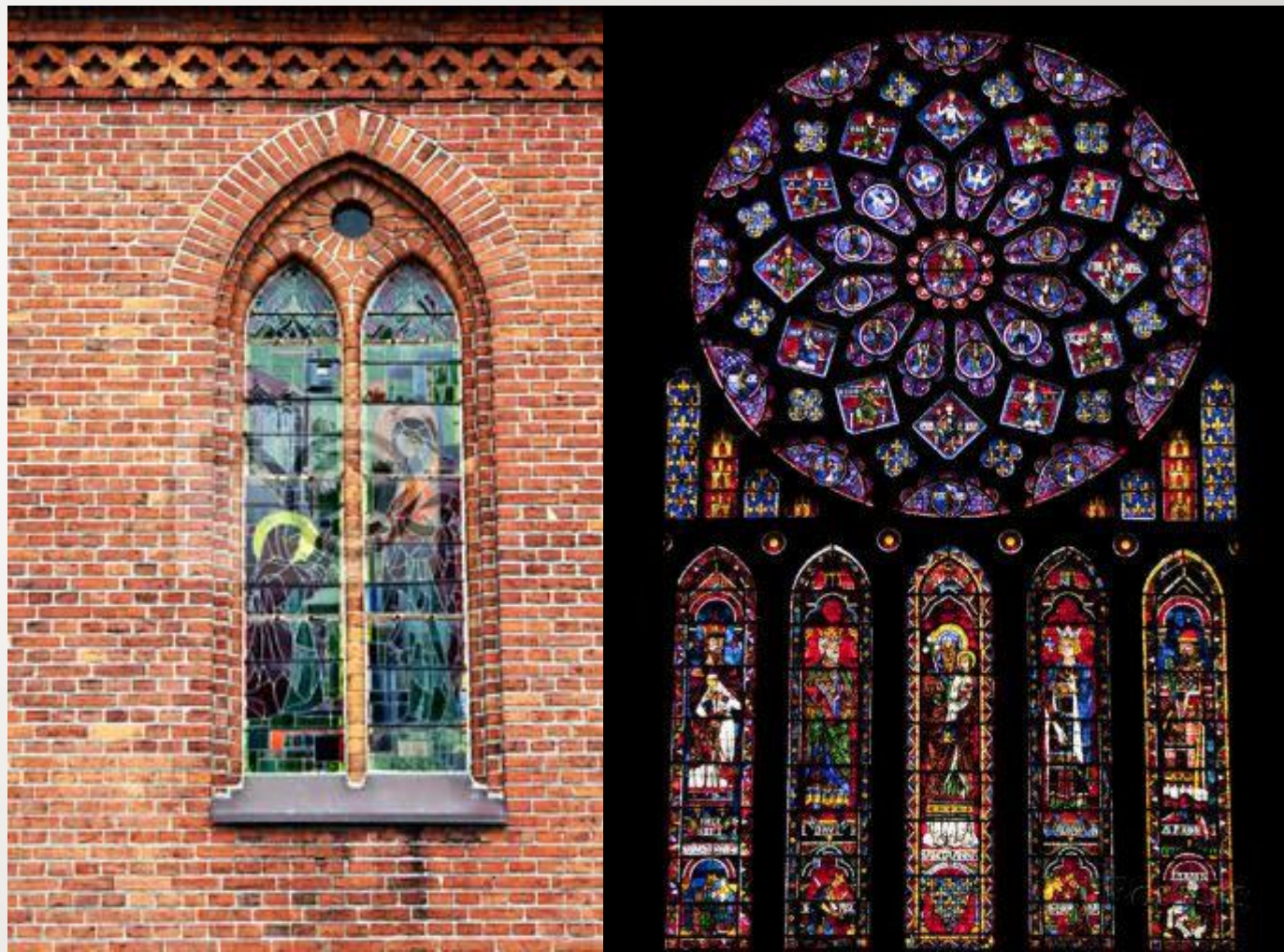
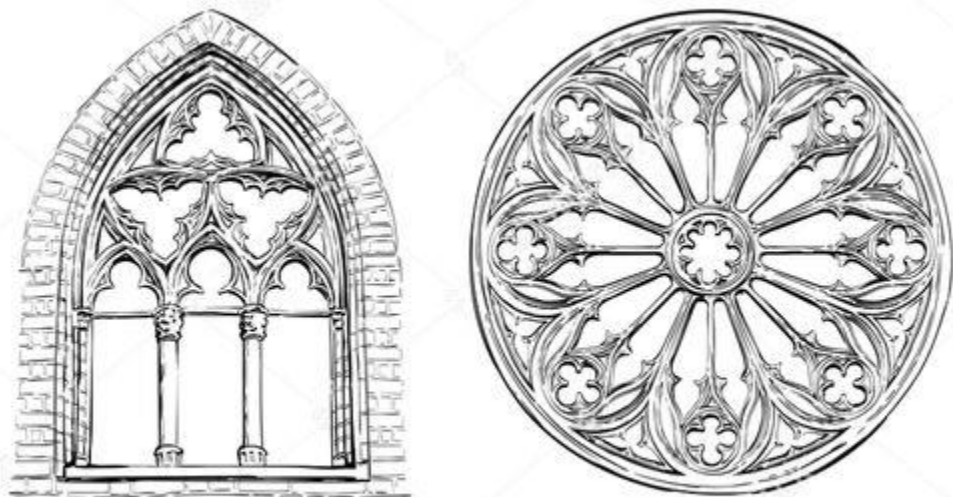
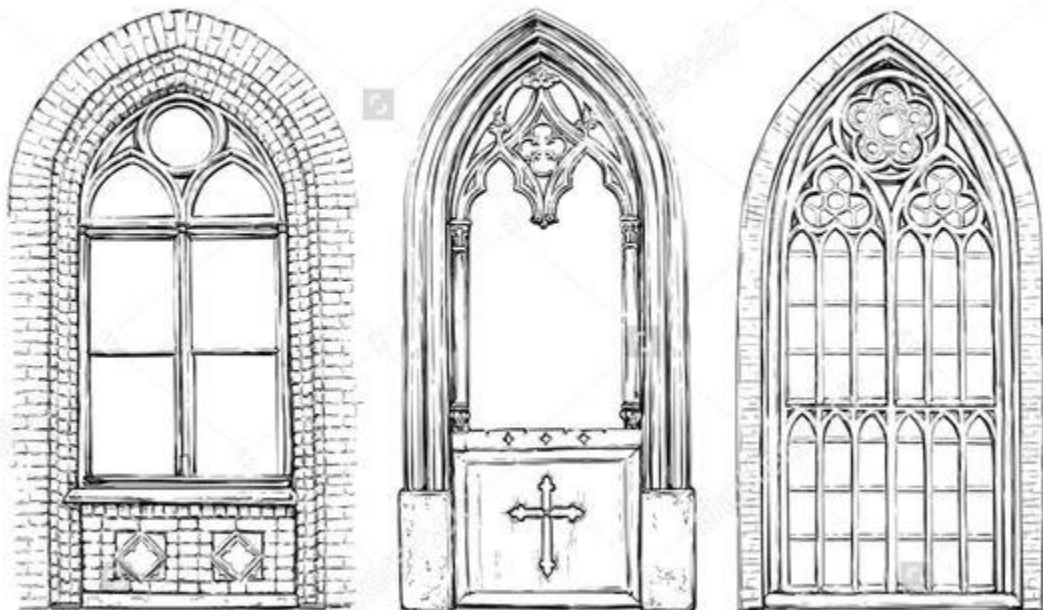

RENESESANS



BAROK



Pałac w Wilanowie

BAROK

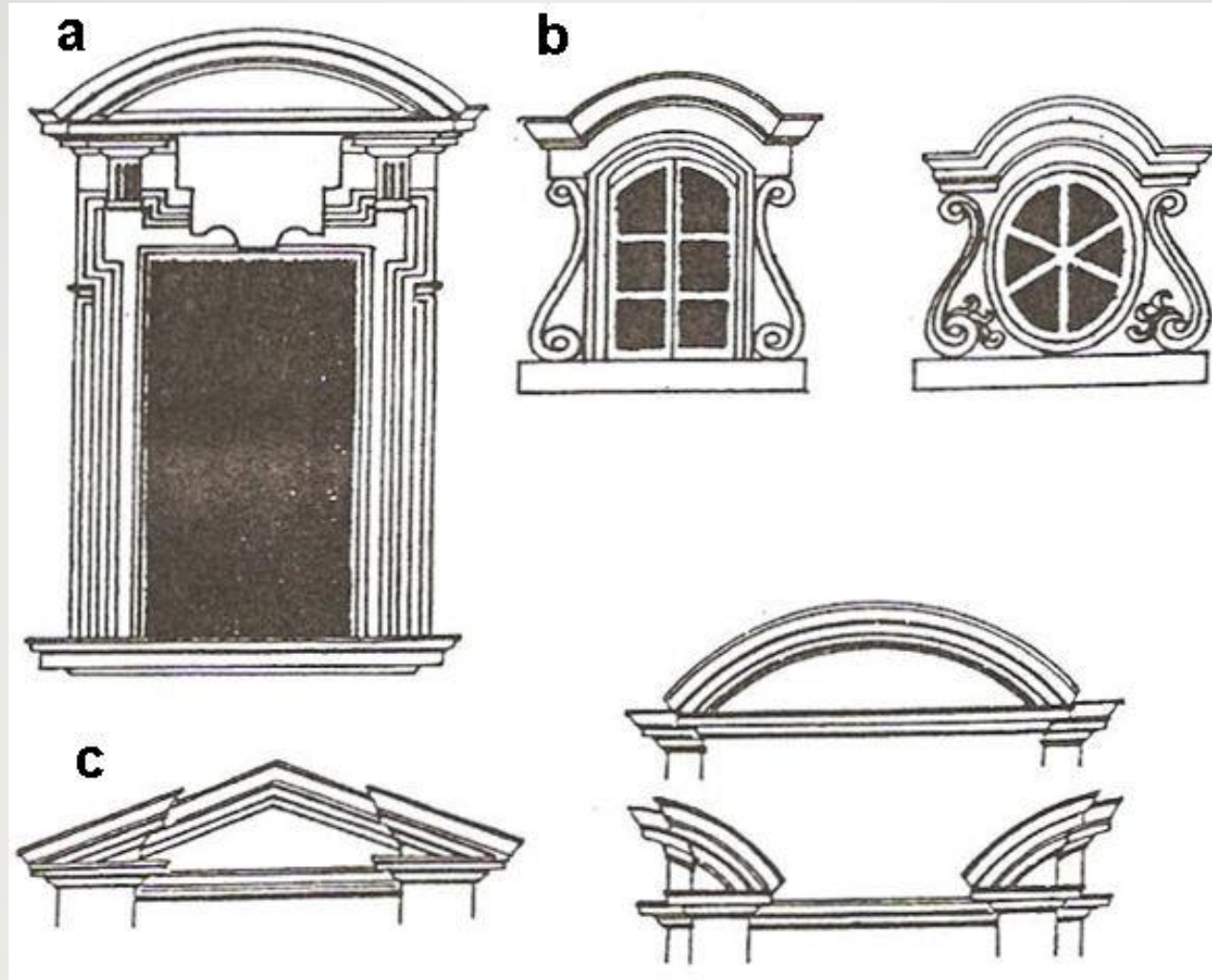

Elementy formy barokowej: a) obramienie okienne z uszakami, b) lukarny, c) naczółki nad otworami okiennymi i drzwiowymi

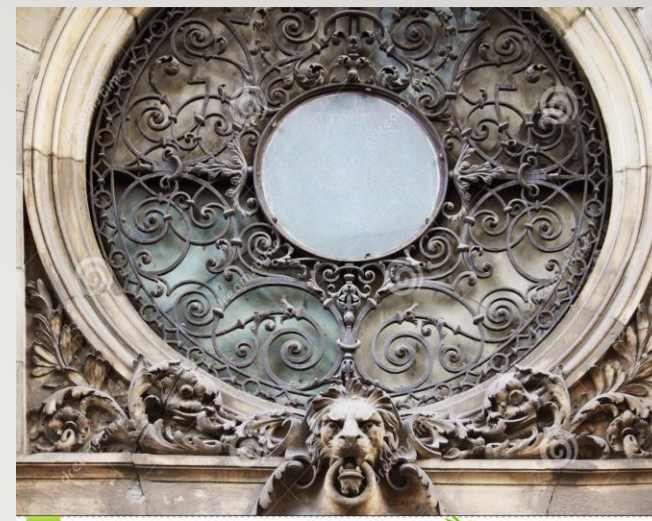

Download from Dreamstime.com
31577182
Lini Kuzo | Dreamstime.com



KLASYCYZM



Dominik Merlini, Jan Chrystian Kamsetzer -
Pałac na wodzie w Łazienkach



Historycyzm

Ramy czasowe: XIX wiek



Neoromanizm:
Zamek Cesarski w Poznaniu



Neogotyck:
Kościół Wotywny w
Wiedniu



Neorenesans:
, Ratusz w Bielsku-Białej



Teatr im. Juliusza
Słowackiego w
Krakowie

historyzm

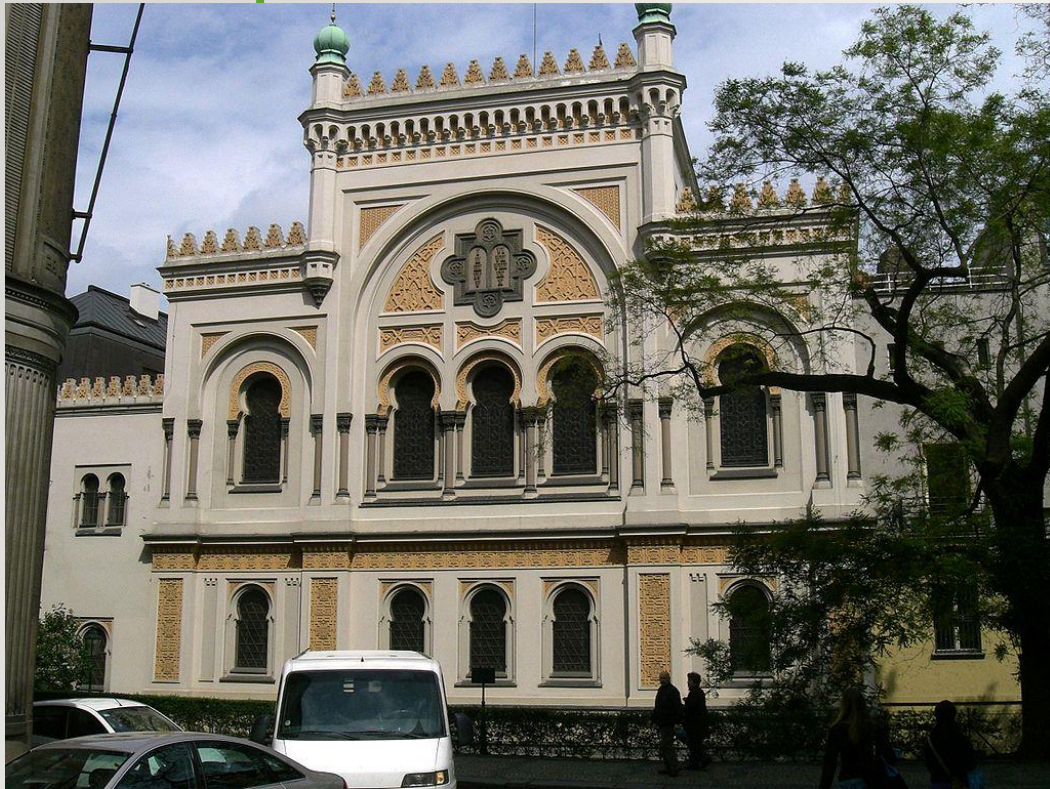

Neomauretanzm
Synagoga Hiszpańska w Pradze



Styl arkadowy
Rezydencja w Monachium

- **Eklektyzm** kierunek polegający na łączeniu w jednej budowli w sposób swobodny, często niezgodnych ze sobą, elementów wybranych z różnych stylów architektonicznych.
- Eklektyzm występuje w różnych epokach, choć od 2. ćwierci XIX wieku do początku wieku XX był, pod postacią historyzmu

Teatr im. Juliusza Słowackiego w Krakowie



Secessja

Ramy czasowe: Od końca XVIII wieku do 1925 roku

W okresie secesji, szczególnie na początku XX wieku, architekci zaczynają także zwracać uwagę na zmianę kształtu okien..

Najbardziej jednak charakterystyczne są secesyjne okna o kształcie i podziałach krzywolinijnych. Ze względu na niepraktyczność ich liczba była jednak ograniczana, aczkolwiek umieszczano je z reguły w eksponowanych miejscach. Otwory okienne były zamykane zarówno prosto, jak półkoliście lub ostrołukowo. Występowały też okna okrągłe i owalne, tzw. *œil-de-bœuf*. Interesującym wynalazkiem secesji były okna w kształcie litery omega.

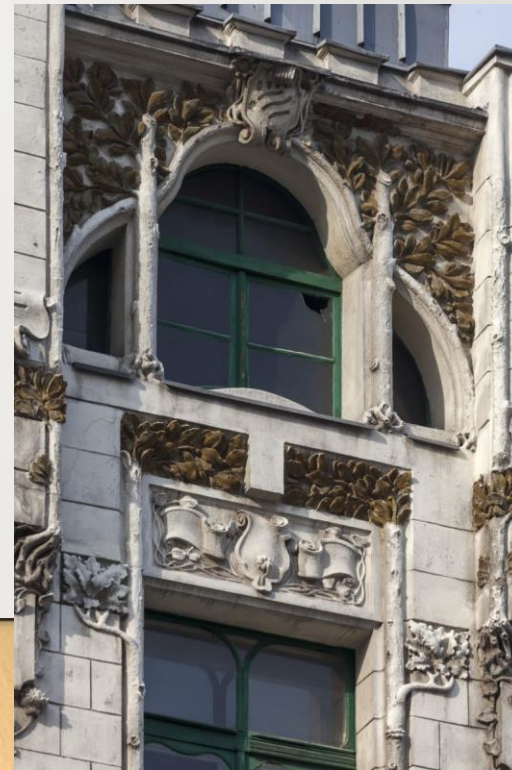

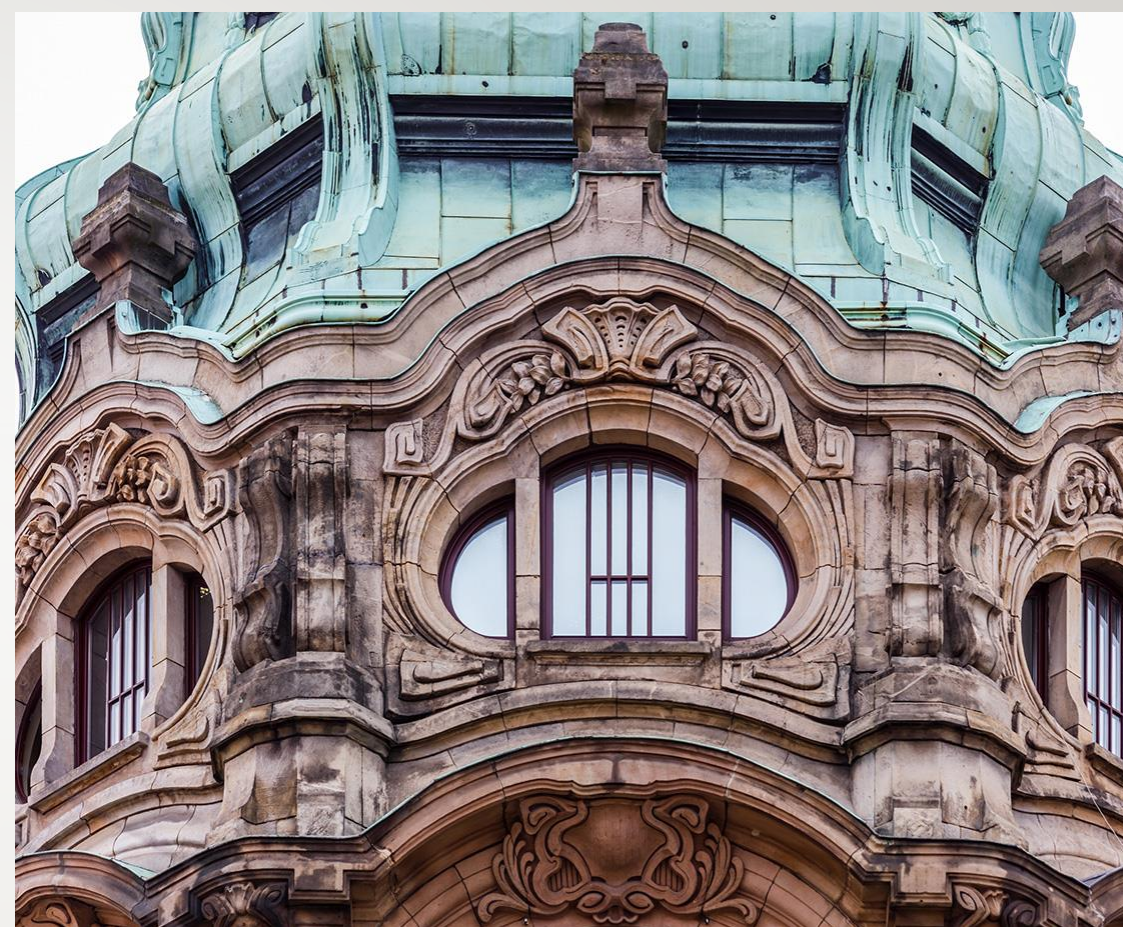

- **Ekspresjonizm** – kierunek w architekturze pośredni między secesją a modernizmem, zapoczątkowany w Niemczech i funkcjonujący w latach 1923–1935 w Europie, mający też swój odpowiednik w Stanach Zjednoczonych, gdzie bywa zazwyczaj określany jako art déco.



Wieża Einsteina w Poczdamie,
1920–1922

- 
- Architektura XX wieku można podzielić na tworzona do II wojny światowej architekturę nowoczesną (czyli modernistyczną), mającą swój nurt funkcjonalistyczny i ekspresjonistyczny,
 - powstającą po II wojnie światowej architekturę współczesną.

BAUHAUS

- Określenie Bauhaus używane bywa również potocznie i nieściśle jako nazwa stworzonego przez nią kierunku architektonicznego jako jednego z prądów w obrębie niemieckiego modernizmu,



modernizm

- próby pogodzenia z przełomu XIX i XX wieku zasad projektowania architektonicznego z szybkim postępem technologicznym i modernizacją społeczeństwa
- Modernizm to nazwa obejmująca wiele różnych ruchów kulturowych

Modernizm

Od końca I wojny światowej do lat 80tych.

Modernizm odnosi się do ruchu w sztuce na przełomie XIX i XX wieku lub bardziej ogólnie do nowoczesnej myśli, charakteru, praktyki i / lub stojącej za nimi **filozofii** / ideologii.



- W przeciwieństwie do stylów historycznych i secesji ruch nowoczesny nie wypracował jednolitych form stylowych ani nigdy nie stawiał sobie takiego celu. Istniało dążenie do unikania wszystkiego, co można określić jako cechy formalne
- Podstawową zasadą, którą kierowali się architekci modernizmu, było poczucie moralnego obowiązku wobec społeczności – urbanistyka, architektura i przemysł miały spełniać społeczną misję, ich zadaniem miało być demokratyczne i wspólnotowe wychowanie społeczeństwa. Wobec konieczności sprawiedliwego podziału przestrzeni życiowej i związanych z nią dóbr, poszukiwano daleko idącej optymalizacji i ekonomizacji..



Hala Stulecia we Wrocławiu



F. Lloyd Wright, Muzeum Guggenheima w Nowym Jorku

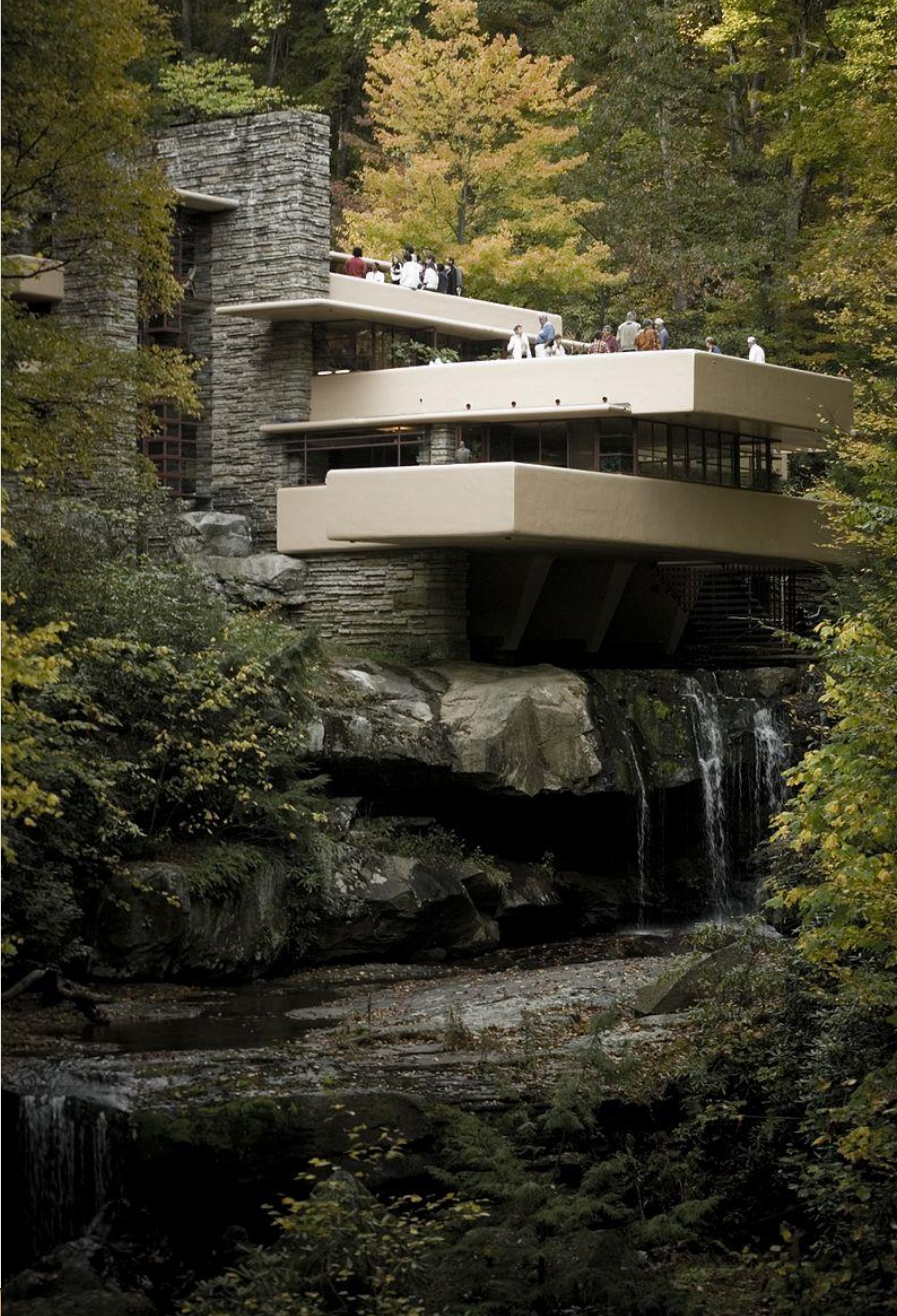

Fallingwater , Mill Run, Pensylwania

ogólne określenie prądów w architekturze światowej rozwijających się w latach ok. 1918–1975, zakładających całkowite odejście nie tylko od stylów historycznych, ale również od wszelkiej stylizacji. Architektura modernistyczna opierała się w założeniu na nowej metodzie twórczej, wywodzącej formę, funkcję i konstrukcję budynku niemal wyłącznie z istniejących uwarunkowań materialnych.

Najbardziej znanymi manifestami modernizmu są *Pięć punktów nowoczesnej architektury* Le Corbusiera i Karta Ateńska.

Ruch nowoczesny w architekturze nie był zjawiskiem jednolitym i nie posiadał jednoznacznej ideologii. W obrębie modernizmu wyróżnić można kilkadziesiąt prądów, kierunków i szkół architektonicznych.

Zamknięcie w 1933 r. Bauhausu i emigracja znacznej części architektów modernistycznych do USA spowodowała, że architektoniczny modernizm przeżył rozkwit za oceanem - przede wszystkim w wyniku działalności Miesa van der Rohe.

W powojennej Europie modernizm odcisnął piętno przede wszystkim na urbanistyce i architekturze mieszkaniowej, rozwijając idee sformułowane podczas kongresów CIAM w 1933 i 1937 r. i opublikowane w 1943 r. przez Le Corbusiera jako tzw. Karta Ateńska.

Wpływ idei modernistycznych wzmacniał autorytet, jakim cieszył się główny ideolog ruchu - **Le Corbusier**. Jest to postać kluczowa, ponieważ był on niewątpliwie architektem wybitnym i nawet jego kontrowersyjne projekty budynków mieszkaniowych są świadectwem wielkiego talentu, jednak w tej dziedzinie promował on koncepcje utopijne, całkowicie oderwane od rzeczywistości społecznej (plan Voisin) i w znacznej mierze przestarzałe (projekt Ville Radieuse powstał w 1924 r.)

powojenny zwrot od architektury funkcjonalistycznej ku mistycznej architekturze symbolicznej jest również dziełem Le Corbusiera, a jego symbolem jest kaplica w Ronchamp z 1950 r., uznana przez Nikołausa Pevsnera za "manifest nowego irracjonalizmu".

Ideologiczne, polityczne i estetyczne przesłanki zwrotu w architekturze Le Corbusiera są dość skomplikowane. Kaplica w Ronchamp uznana została zarówno przez przeciwników jak i stronników architekta za zdradę modernistycznych ideałów, faktem jednak pozostaje, że dzieło to było kamykiem rozpoczynającym lawinę zmian. Miało ono przede wszystkim znaczenie psychologiczne, ponieważ osłabiło siłę wszechobecnego "modernistycznego terroru". Opierał się ona znanym zjawisku stadnej poprawności, powstrzymującej mniej samodzielnych twórców przed wyłamaniem się z jednolitego frontu doktrynalnej nowoczesności.

Notre-Dame du Haut w Ronchamp we Francji,
projekt Le Corbusier

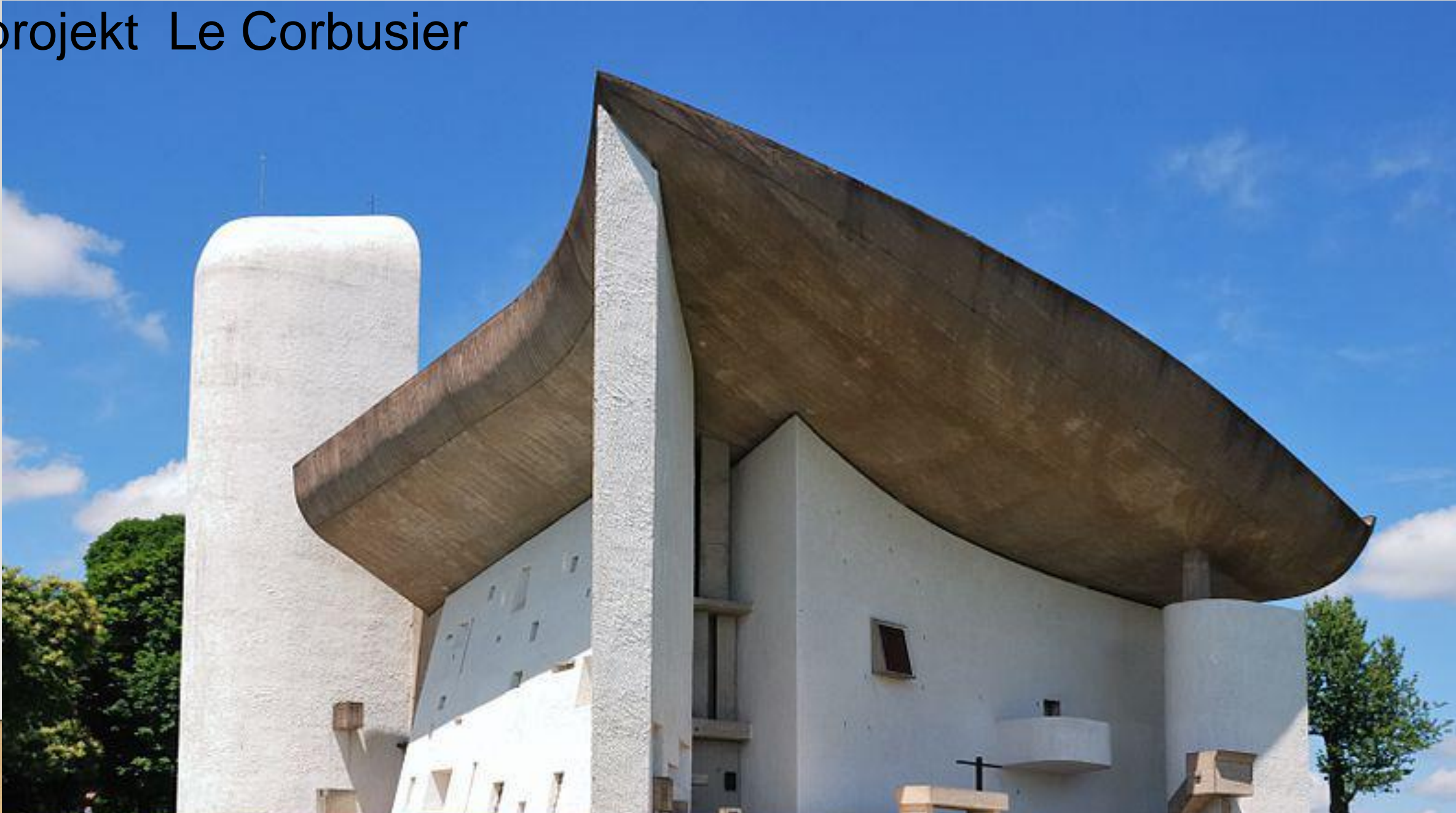

Le Corbusier, Modulor,

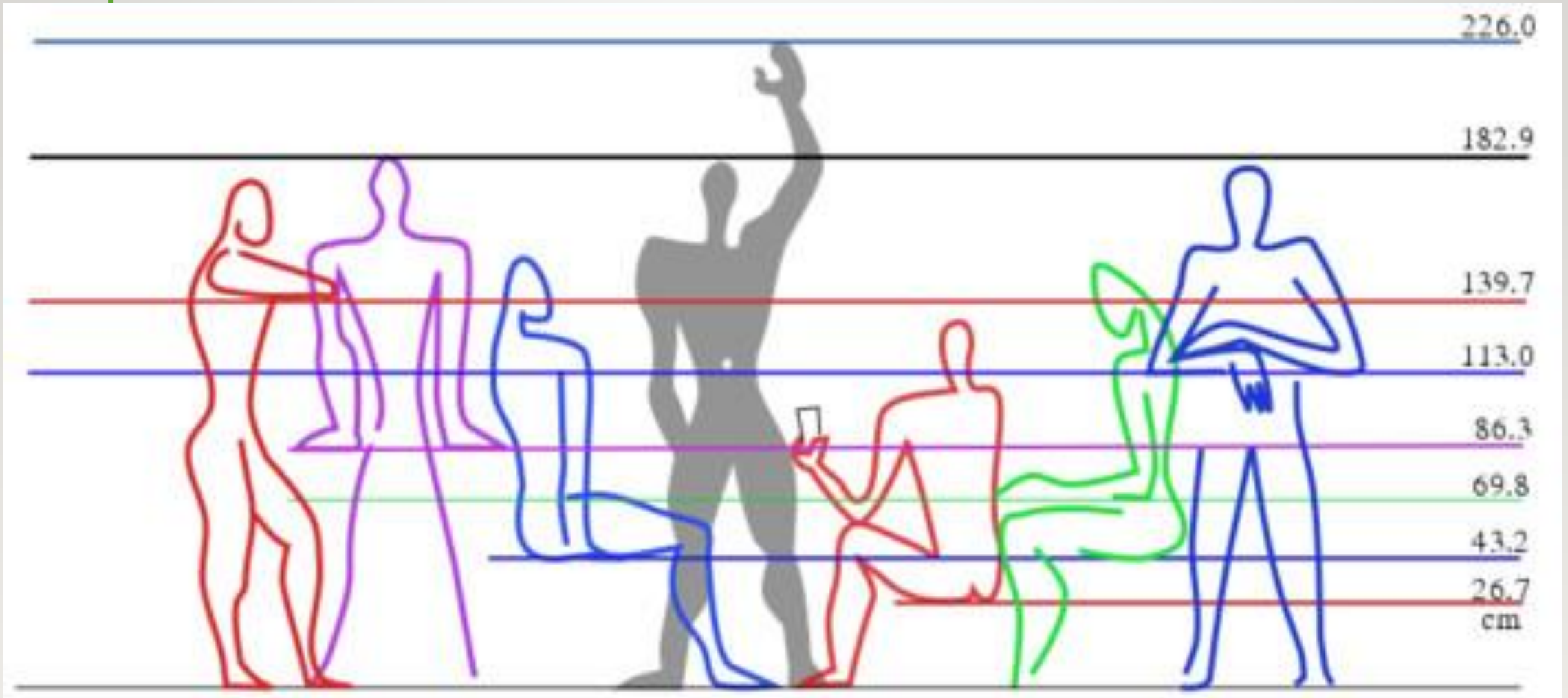



Muzeum Heidi Weber w Zurichu (1967) Muzeum sztuki współczesnej to ostatni budynek wielkiego architekta, a zarazem nowatorski, lekki obiekt wykonany ze stali i szkła. Do montażu wykorzystano 20 tysięcy śrub.





Czandigarh – sekretariat (1953) Przykład rzeźbiarskiego potraktowania betonu zbrojonego.



Dom bliźniaczy w Stuttgarcie (1927) jest przykładem słynnych pięciu punktów nowoczesnej architektury.

- Przełom, którego symbolem stało się **Ronchamp**, umożliwił ujawnienie i uznanie za pełnowartościowe narastających od pewnego czasu tendencji, mających w bliskiej przyszłości doprowadzić do powstania wielu odrębnych nurtów traktowanych (w zależności od kryteriów) jako zaprzeczenie, albo kontynuację architektury modernistycznej
- brutalizm,
- krytyczny regionalizm,
- architektura organiczna,
- strukturalizm,
- a w końcu do powstania architektury postmodernistycznej i dekonstruktywistycznej.

- 
- Bauhaus wpłynął na kształtowanie się architektury modernistycznej, umocnienie tendencji abstrakcyjnej w sztuce i zreformowanie metod nauczania w szkolnictwie artystycznym.
 - Programem Bauhausu było
 - stworzenie nowoczesnej architektury,
 - funkcjonalnej,
 - integralnie związanej z innymi dziedzinami sztuki
 - , dążenie do jedności estetycznych i technicznych dzieła.

- 
- Brutalizm – nurt architektury późnego modernizmu powstały w końcu lat 40. XX wieku. Brutalizm zakładał że najważniejsze są: przestrzeń, konstrukcja i uwrażliwienie na właściwości zastosowanych materiałów. Zmienił architekturę z abstrakcyjnej na ekspresyjną.



Krytyczny regionalizm

- Zadaniem architektury krytycznie regionalizującej jest zatem uwolnienie się od wpływów globalnej kultury (sprzeciw wobec nieuporządkowanemu kopiowaniu lokalnego budownictwa) oraz swobodne czerpanie z lokalnej tradycji tak, aby dane miejsce mogło zachować swoją tożsamość.





- A
op
do
cz



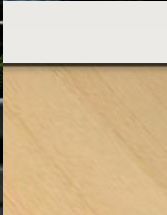
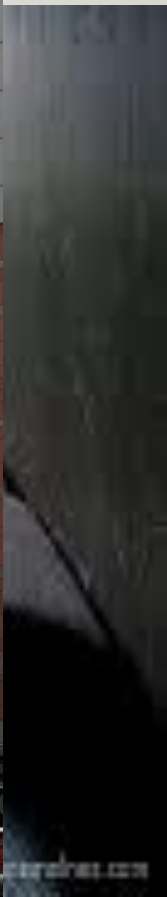

Socrealizm, in. realizm socjalistyczny



kierunek w sztuce określany jako metoda twórcza, istniejący od 1934 w sztuce radzieckiej, a następnie w pozostałych krajach socjalistycznych. Miał tam oficjalny status *podstawowej i jedynej metody twórczości artystycznej* i był ideowym oraz propagandowym narzędziem partii komunistycznych

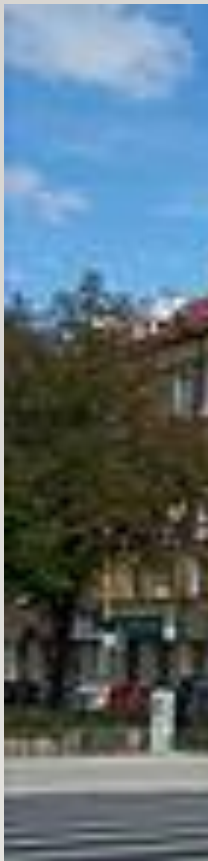

Śródmie



Marszałkowska Dzielnica Mieszkaniowa, 1952



Warszawie, 1952–1955

POSTMODERNIZM



- Postmodernizm w architekturze zmienił oblicze prostych, funkcjonalnych wnętrz z doby modernizmu. Dzięki niemu na początku lat 60. XX wieku modny stał się przepych, nietuzinkowe połączenie kolorystyczne i stylowe. Dziś postmodernistyczne wnętrza oznacza coś więcej – jest wyrazem oryginalności i powrotu do stylów dekoratorskich przed wielu lat

Postmodernizm
przełom XX i XXI wieku

Postmodernistyczne miasto:
H. Jahn, Sony-Center w Berlinie



Wielki Łuk Braterstwa w Paryżu, Johann Otto von Spreckelsen

- Przywiązuje się dużą rolę do przestrzeni prywatnej oraz do zdefiniowania tożsamości i przynależności mentalnej przestrzeni, tj. także identyfikacji poszczególnych mieszkańców z najbliższym otoczeniem domu, co przeciwstawia się modernistycznemu duchowi wspólnoty.



Wieżowiec Jin Mao w Szanghaju

Dekonstrukttywizm

- w architekturze, zwany także dekonstrukcją, to rozpoczęta w późnych latach 80. XX wieku kontynuacja architektury postmodernistycznej. Charakteryzuje się ideą fragmentacji, zainteresowaniem manipulacją pomysłami dotyczącymi powierzchni lub pokrycia konstrukcji, krzywoliniowymi kształtami, które służą zaburzeniu i przemieszczeniu takich elementów architektury jak konstrukcja szkieletowa oraz bryła.





- **Szczerłość materiału**
- Dobrym trendem, który przeżywa swój renesans jest zapoczątkowana w epoce modernizmu *szczerłość materiału*. Surowe materiały o dekoracyjnych cechach takie jak beton, szkło, metal, kamień, ceramika czy drewno znów są eksponowane na ele



*Biblioteka
uniwersytecka w
Hradec Kralove z
betonową elewacją*